

© Binder GmbH 2015 Diese Zeichnung ist urheberrechtlich geschützt. Alle Rechte vorbehalten.

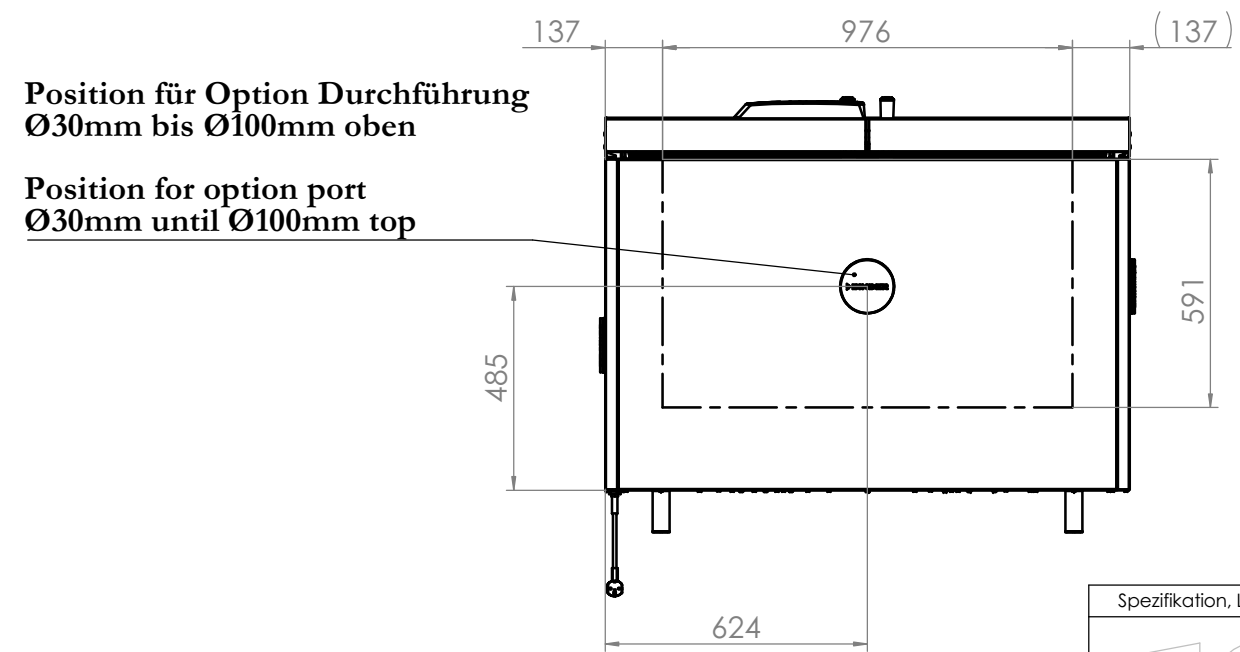
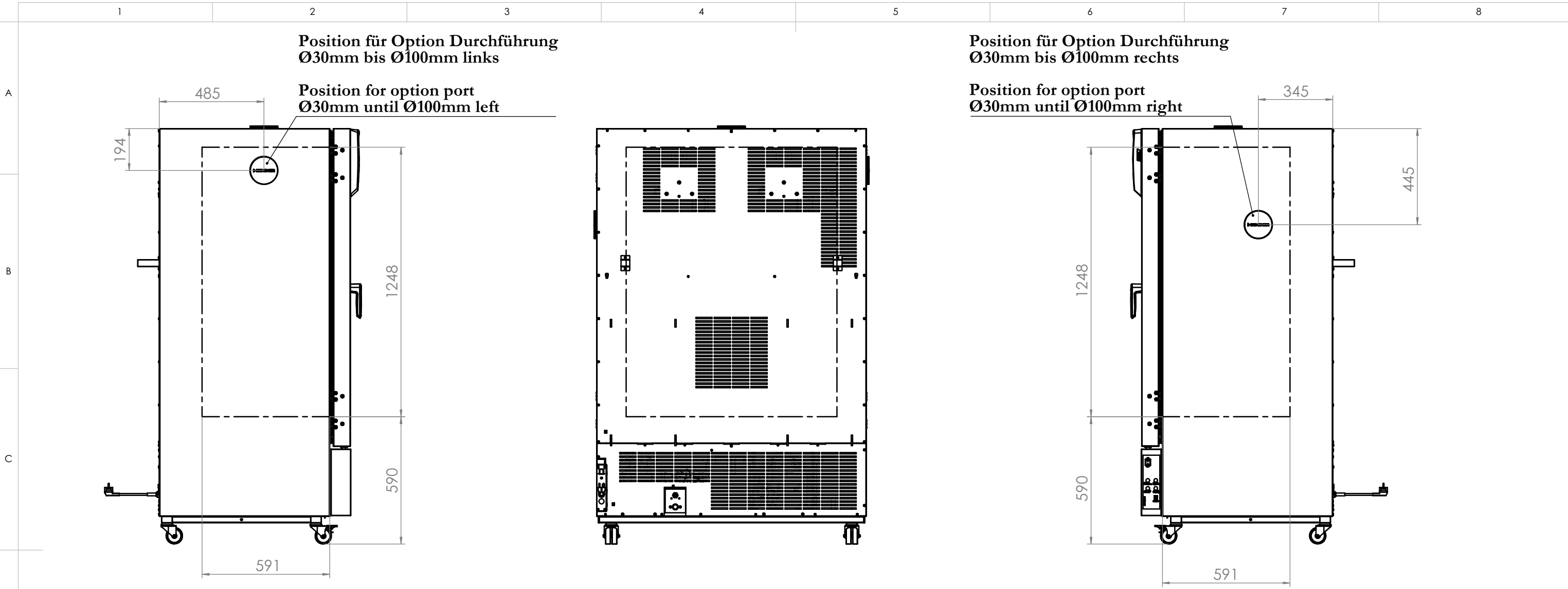

--- Innenkessel (inner chamber)

Spezifikation, Lieferantenvereinbarung oder Lastenheft vorhanden: Nein						Gewicht: 17017.756 kg		Blechdicke: mm			
		Allgemeintoleranzen ISO 2768-mK		Werkstückkanten ISO 13715		<b>Im Mittleren Ösch 5 78532 Tuttlingen</b>					
		Tolerierung gemäß ISO 8015		Oberflächen gemäß ISO 1302							
		Datum		Name		Benennung: KBF P 720 (E6) (230V)					
		Ersteller		LEL		Bezeichnung: Option Durchführung					
		Gepr. PL		27.01.17		PBE					
		Norm		27.01.17		NZE					
		Werkstoff:				Zeichnungsnummer: 9120-0330					
		Oberfläche:				Maßstab 1:18					
		Oberflächen-schutz:				DIN A3					
a		Serienbeginn		18.11.16		LEL		Halbzeug:		Status: Freigegeben Serie	
Index		Änderung		Datum		Name		Kategorie		Eigenfertigung	
										Druckdatum: 27.01.2017	
										Blatt 3 von 3	